



IC Market Forecast[®]
Abdichtungen von
Bauwerksfugen im
Hochbau in Europa 2020

- Deutschland
- Österreich
- Schweiz
- Frankreich
- Benelux
- Italien

- ✓ Sie bekommen eine Übersicht über den **Gesamtmarkt** sowie die einzelnen **Marktsegmente**.
- ✓ **Market Forecast** für alle Produktsegmente für die nächsten drei Jahre, auf der Basis unserer ökonomischen Modelle und mit der Hinsicht auf:
 - **Gesamtmarkt**
in Bezug auf den Wert ; in Bezug auf das Volumen (Menge in Liter: Dichtstoffe, Klebstoffe, Schäume; Menge in Metern: (Fugen-) Dichtbänder)
 - **Typen von Bauwerksfugen**
in Bezug auf den Wert
 - **Kundensegmente**
in Bezug auf den Wert
 - **Anwendungen**
in Bezug auf den Wert
 - **Typen von Bauwerksfugen**
in Bezug auf den Wert
 - **Produkt- und Subproduktarten**
in Bezug auf den Wert ; in Bezug auf das Volumen (Menge in Liter: Dichtstoffe, Klebstoffe, Schäume; Menge in Metern: (Fugen-) Dichtbänder)
 - **Distributionskanäle**
in Bezug auf den Wert
- ✓ Darstellung der wichtigsten **Einflussfaktoren**
- ✓ Grafische Präsentation und interaktive Charts und Tabellen für die rasche Umsetzung der Daten.



Abdichtungen von Bauwerksfugen im Hochbau in Europa 2020

Markt nach

Produktgruppen

Dichtstoffe

Acryle

Silikone

Hybride/MS-Polymer

Sonstige

Schäume

Klebstoffe

PU

Hybride

Sonstige

(Fugen-) Dichtbänder

Typen von Bauwerksfugen

Anschlussfuge

Hochbaufuge

Falzversiegelung
(Nassversiegelung)

Distributionskanäle

Baustoffhandel/DIY

Großhandel

Fachbetriebe (Baufirmen)

Kundensegmente

Wohnbau

Nicht-Wohnbau

Anwendungen

Fenster / Türen

Dächer

Vorhangfassaden

WDVS

HVAC

Trockenbau

Böden /Bodenfugen

Sanitärbereich/
Nassbereich

Sonstige Anwendungen im
Innenbereich

Sonstige Anwendungen im
Außenbereich

Verfügbare Länder

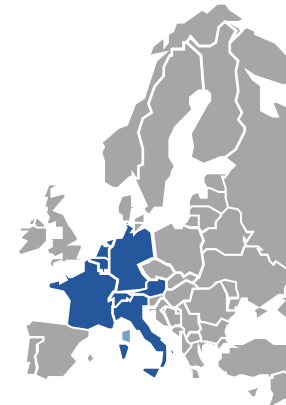

- Österreich
- Benelux
- Frankreich
- Deutschland
- Italien
- Schweiz

Für jedes Segment zeigen wir die Gesamtmarktentwicklung für die letzten Jahre und die Prognosen für die kommenden drei Jahre.

Produktgruppen	Menge in L: Dichtstoffe, Klebstoffe, Schäume. Menge in M: (Fugen-) Dichtbänder
Dichtstoffe	Abdichtung in Form von Dichtstoffen, die an mindestens zwei Oberflächen anhaften können, wodurch der Raum zwischen ihnen ausgefüllt wird, um eine Barriere- oder Schutzbeschichtung zu gewähren.
Acryle	Ein ungiftiges Baumaterial auf der Basis von Acrylpolymeren, welches unter mehreren anderen Namen bekannt ist, darunter Dekorateur-Abdichtmittel, Malerverdichtungsmittel oder Dekorateur Acryl. Sie werden üblicherweise im Inneren verwendet, einige können jedoch auch extern verwendet werden.
Silikone	Eine Substanz auf Basis von Siliconpolymer (Silikonkautschuk - etwa 45% zu der folgende Komponenten gehören: Weichmachersilikon - macht das Material elastisch; Vulkanisator, verleiht dem Material Viskosität; Silikonkautschuk (Basis); Haftgrundierung - stellt die Klebkraft des Materials mit der Oberfläche sicher; Verstärker - sorgt für Stärke).
Hybride/MS-Polymer	MS-Polymer-Dichtstoffe werden auf Basis von modifiziertem Silikon hergestellt. Hybride haben Ketten (Silyl), die sowohl Silikon- als auch Polyurethan-Dichtstoffe modifizieren (MS steht für Silyl-modifiziert) und kombinieren einige ihrer Stärken.
Sonstige	Umfassen Polysulfid-Dichtstoffe (in der Regel als Ein- oder Zweikomponentenprodukte auf Basis von schwefelhaltigen flüssigen Polymeren hergestellt. Aufgrund ihrer besonderen Eigenschaften werden sie an Orten eingesetzt, an denen der Kontakt mit verschiedenen chemischen Flüssigkeiten zu vermeiden ist), bituminös und Butyl-Dichtstoffe (Bitumen-Kautschuk-Mastix-Dichtstoff ist ein Einzelkomponenten- und Kaltauftrags Bitumen-Kautschuk–Mastix Fugendichtstoff auf Lösungsmittelbasis. Der Dichtstoff bildet beim Aushärten eine feste und flexible Dichtung. Butyl-Dichtstoff wird aus einer Mischung aus Butylkautschuk und Polyisobutylen hergestellt).
Klebstoffe	Klebstoffe sind Bindemittel, die zum Verbinden von Materialien durch Kleben verwendet werden. Materialien, die sich beim Auftragen aus organischen Polymeren in einem flüssigen Zustand zusammensetzen und nach weiterem Härten oder Aushärten in einen festen Zustand übergehen.
PU	Polyurethanklebstoffe sind solche Klebstoffe, die aus Urethanpolymeren mit Chemikalien auf Basis der Isocyanatgruppe hergestellt werden, Polyurethanklebstoffe sind auch als elastische Klebstoffe bekannt, da sie eine außergewöhnliche Elastizität aufweisen.
Hybride	Materialien auf Basis von MS-Polymeren vereinen die besten Eigenschaften von Silikonen und Polyurethanen.
Sonstige	Umfassen folgende Klebstoffarten: Acryl, Silikon usw.

Schäume

Abdichtungen in Form von Schäumen zum Abdichten von Fugen, Spalten, Durchbrüchen und dergleichen.

(Fugen-) Dichtbänder

Abdichtungen in Form von Dichtbändern

Typen von Bauwerksfugen

Anschlussfuge

Fuge zwischen Rahmen und Mauerwerk

Eine Anschlussfuge ist eine Bewegungsfuge zwischen Bauteilen mit unterschiedlichen Materialien oder Funktionen. Hierunter versteht man beispielsweise die Verfügen von Fensteranschlüssen oder die Anschlussfugen an Außentüren. Unter einer Fensteranschlussfuge versteht man die beim Einbau eines Fensters entstehenden Zwischenräume zwischen Fenster und Mauerwerk oder Träger. Hierbei handelt es sich in der Regel um eine klassische Bewegungsfuge zwischen Bauteilen mit unterschiedlichen Materialien oder Funktionen.

Hochaufuge

Verbindungen zwischen Mauerwerk und Mauerwerk (Beton, Betonteile, rohes Mauerwerk, Naturstein etc.)

Falzversiegelung (Nassversiegelung)

Ein Fenster in einen Rahmen kleben; Kleb- und Dichtstoffe werden zur Nahtverklebung, zur Verklebung am inneren Holzrahmen und zur inneren Glasnahtabdichtung sowie zum Verfüllen von Glashalteleisten und Kanalverklebungen verwendet.

Anwendungen	
Fenster / Türen	Abdichtungen, die beim Einbau von Fenstern- und Türen notwendig sind.
Dächer	Abdichten und Kleben für verschiedene Dachanwendungen; Abdichten von Dachbahnen, -leisten und -dichtungen; Abdichten und Füllen von Rissen im Dach, Entwässerungssystemen; Ausgenommen sind flüssige, großflächige Abdichtungen.
Vorhangfassaden	Die Vorhangfassade ist eine Glasfassade und bildet die äußere Hülle des Gebäudes und steht als eigene Schale vor dem eigentlichen Tragwerk. Sie läuft üblicherweise über die Geschosse hinweg. Dichtungen für Pfosten-Riegel-Fassaden, Element-fassaden, Fensterbänder, Wintergärten, Glasdächer; Eine Vorhangfassade ist <u>nicht</u> mit einer „Vorgehängten Hinterlüfteten Fassade“ zu verwechseln.
WDVS	Produkte, die für die Abdichtung von klassischen „Wärmedämm-Verbund-Systemen“ verwendet werden. (WDVS = Außenwand + Dämmung + Putz).
HVAC	Abdichtung für den Bereich Heizung, Lüftung und Klimaanlage.
Trockenbau	Produktlösungen für den Einbau von Trockenbauprodukten wie Holzfaserplatten, Gipskartonplatten, etc.
Böden /Bodenfugen	Dichtungs- und Klebelösungen für Fugen in Fußböden, Installation von Sockelleisten.
Sanitärbereich/ Nassbereich	Badezimmer- und Sanitärabdichtungs-lösungen (Abdichten von Badewannen, Duschwannen und Duschtüren bis hin zu Badezimmeroberflächen); Fugenmörtel bei Fliesen (auf Dichtstoffbasis, oder Klebstoffbasis).
Sonstige Innenbereich	Anwendungen z.B. zum Ausfüllen von Fugen und Rissen zwischen Betonfugen; Abdichten von Spalten zwischen Strukturen, Reparieren von Rissen in Innenflächen (innere Ecken von Wänden, Spalten zwischen Wänden und Decken).
Sonstige Außenbereich	Versiegelung für andere Fassadentypen (z. B. Vorgehängte Hinterlüftete Fassaden, Fassaden aus Sandwichpaneelen, Industriefassaden (Kassettensassaden, Profiblechfassaden – nicht hinterlüftet) und andere Fassaden aus "Beton", Vormauerziegel, Balkone, etc.

Distributionskanäle

Baustoffhandel/DIY

Großflächiger Baumarkt, der direkt an den Endverbraucher und Handwerker verkauft, z. B.: Hornbacher, Obi, etc.
Indirekter Verkauf über einen Großhändler ist hier nicht inkludiert.

Großhandel

Großhändler beschaffen Handelswaren von Herstellern oder anderen Lieferanten um diese an Wiederverkäufer, gewerbliche Verwender oder sonstige Institutionen, soweit es sich nicht um private Haushalte handelt, abzusetzen. (z.B.: Baustoffgroßhandel)

Fachbetriebe

Verkauf vom Hersteller direkt an Fachbetriebe und Baufirmen, die direkt mit dem Produkt bei Installationsarbeiten arbeiten z.B. Bodenleger / Fensterbauer / Türen Installateure, Fassadenbauer, etc.
Gemessen wird hier was einstufig vom Hersteller direkt an den Fachbetrieb verkauft wird – kauft der Fachbetrieb indirekt, etwa über den Großhandel, wird das lt. unserer Definition hier nicht gemessen

Kundensegmente

Wohnbau

Wohnungsbau einschließlich Ein- und Zweifamilienhäuser sowie mehrgeschossige Wohngebäude.

Nicht-Wohnbau

Nicht-Wohnbau wie z.B. Gebäude für Bildung, Gesundheit, Industrie, Lager-, Büro-, Handels-, landwirtschaftliche und andere Zwecke.

Was messen wir in unseren Studien?

Interconnection misst die Gesamtumsätze einer Branche zu Nettoverkaufspreise an den ersten Abnehmer der Anbietermarke.

Die Verkäufe werden nach dem ersten Vertriebspartner segmentiert.

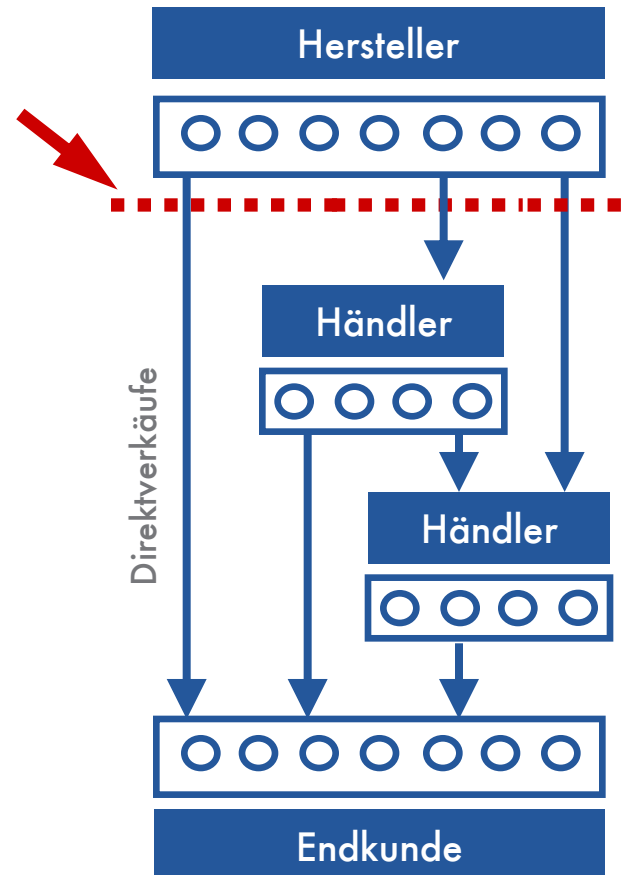

Die Studie baut auf Informationen der wichtigsten Herstellern der Branche auf, die einerseits durch Telefoninterviews und andererseits durch Fragebögen erlangt werden. Im Gegensatz dazu, erhalten kooperative Unternehmen Teile der Studie gratis, wodurch eine hohe Rücklaufquote garantiert werden kann.

Interviews mit Distributoren und Spezialhändlern dienen als Cross-Check der Daten.

Primärerhebung bei Herstellern & Experten als Basis

Strukturdarstellung der Erhebungsmethodik

Methodik

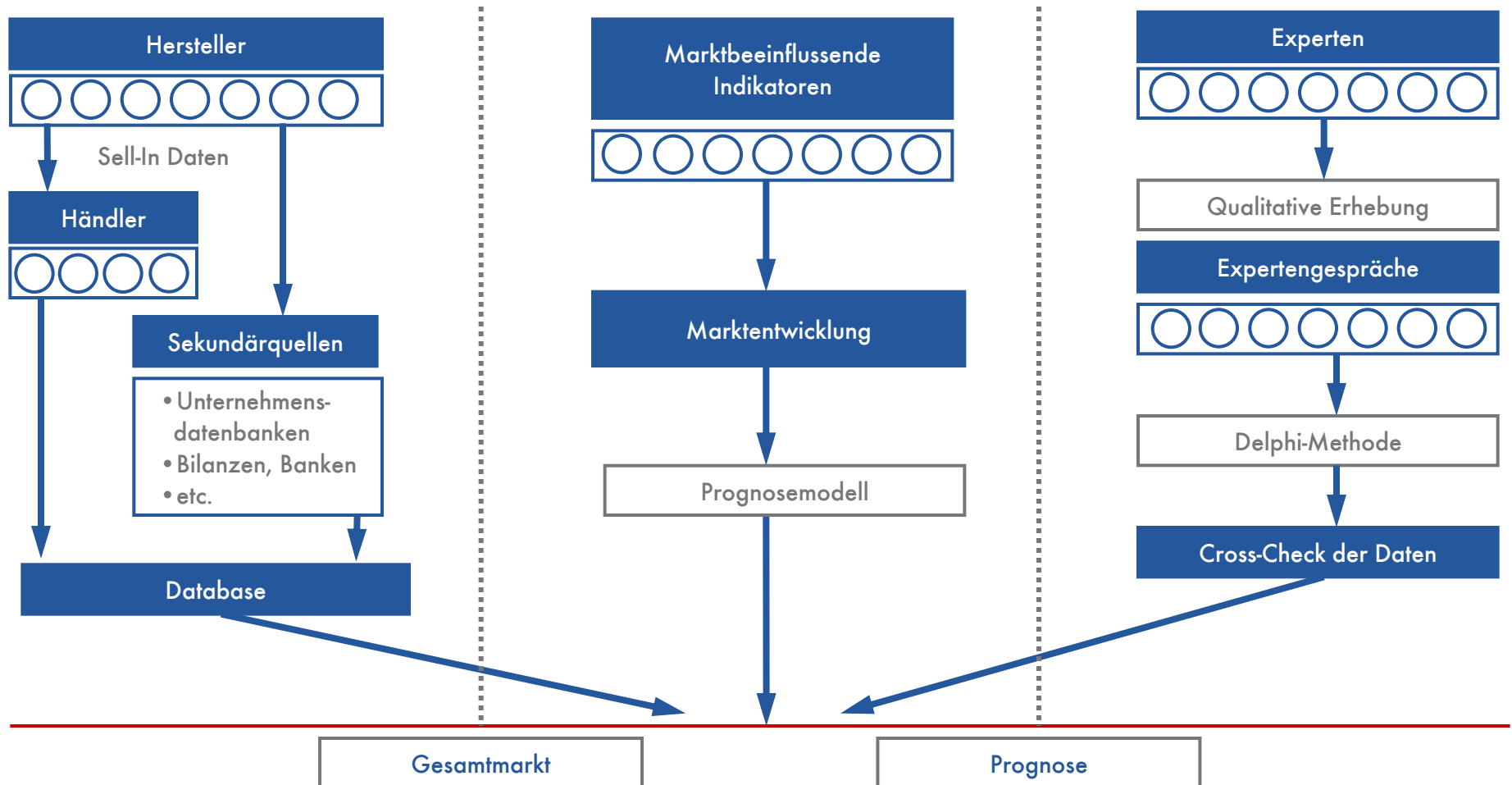

Abgleichung von Herstellerdaten mit Marktberechnung

Strukturdarstellung der Erhebungsmethodik

Methodik

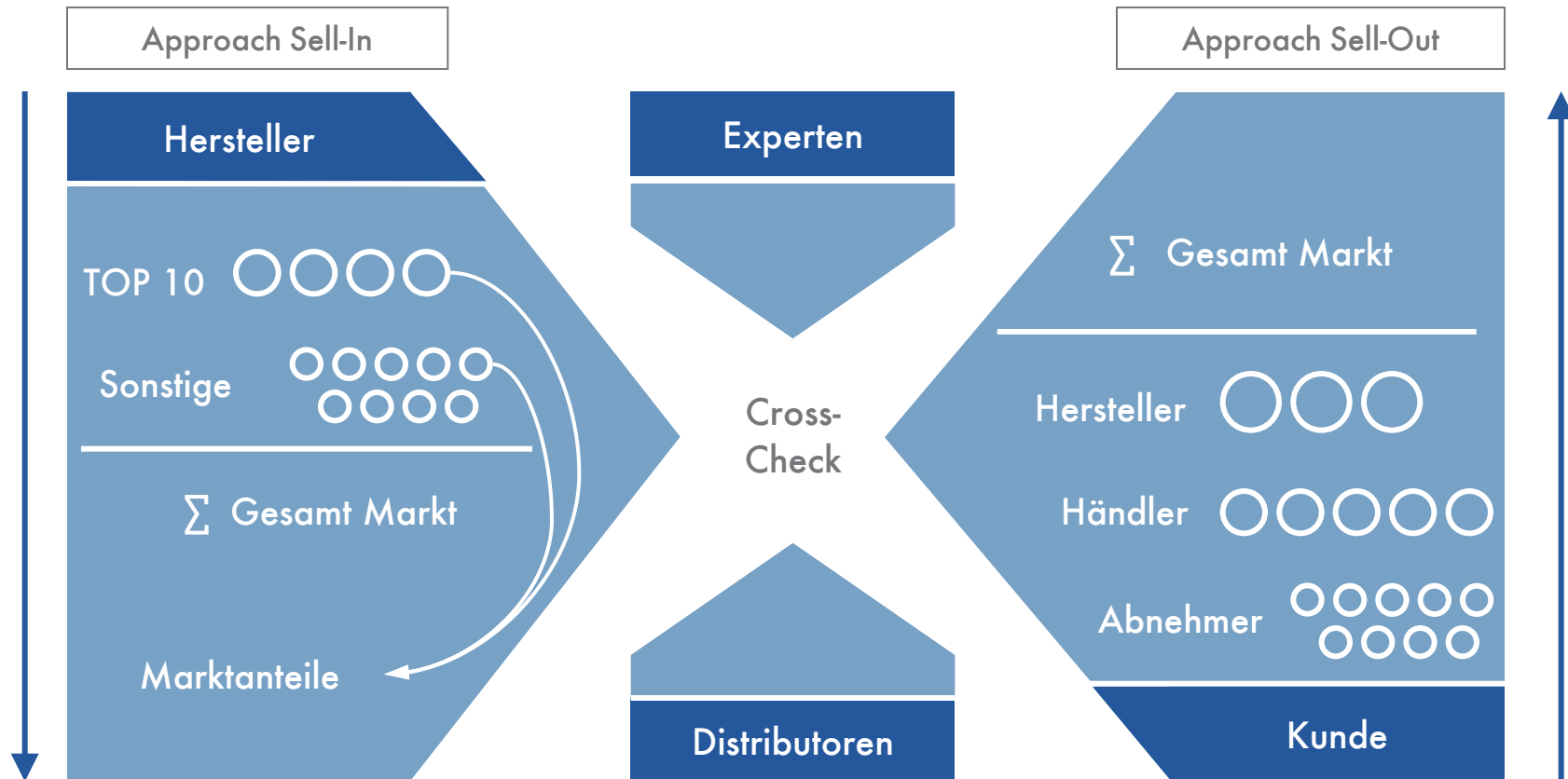

- Wir bieten Ihnen die Möglichkeit, **alle Daten in einem Tableau-Cockpit** zu implementieren.
- Zusammen mit Ihnen **definieren** wir, wie das endgültige **Cockpit** aussehen sollen, um Ihnen die Daten auf die effizienteste Weise für Ihre Arbeit zu präsentieren
- Im Rahmen eines Abonnements unserer Berichte fallen Gebühren für die Erstellung des Dashboards erst im ersten Jahr an. In den Folgejahren werden die aktualisierten Marktdaten automatisch in die Software hochgeladen.

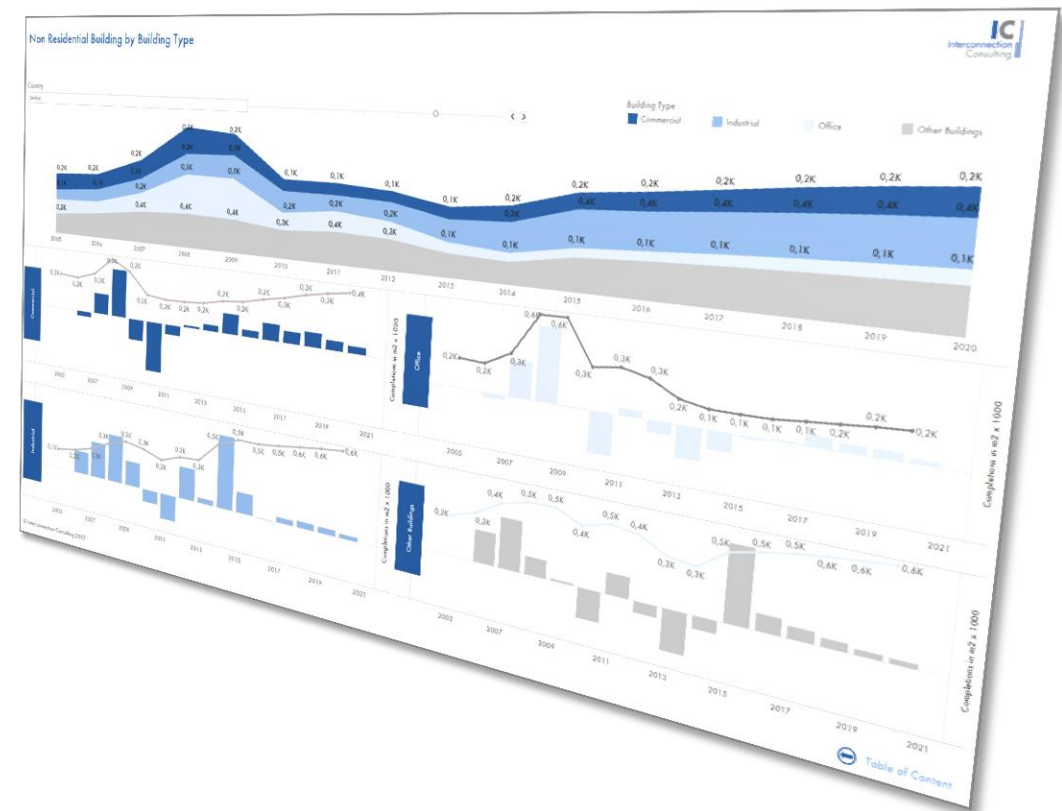

Komplexe
Zusammenhänge

werden in Form von Geo-, Baumkarten, Balken usw. visualisiert.

Interaktive Dashboards
Aktualisierungen
jährlich

Nutzen Sie Interaktive Dashboards für die rasche Umsetzung der Daten, für Potentialschätzungen, zur Vertriebssteuerung, zur Erfolgsmessung und Zielvereinbarung für Ihren Außendienst, usw.

Einfache Online
Zugänglichkeit

Marktdaten sind überall verfügbar, wo Sie Internetzugang haben

Außerdem können Sie die Daten als Bilder, CSV- oder PDF Datei exportieren



Marktdaten
auf
Länderebene



2017-2023f

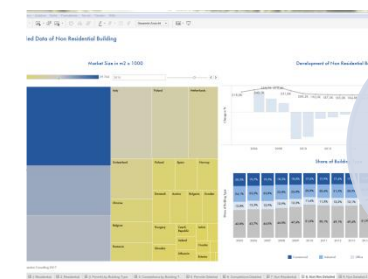

Marktanteile

Investitionsplan in Ihre Marktanalyse

IC Market Forecast® Abdichtungen von Bauwerksfugen im Hochbau in Europa 2020

Preise

	Jahresbezug*	Einzelausgabe	Rabattstaffel	
Einzelnes Land	€ 2.450,-	+25% for Single Issues	€ 6.000	-10%
Alle Länder**	€ 11.760,-		€ 11.000	-20%
			€ 17.000	-30%
			€ 21.000	-40%
Verfügbare Länder	Deutschland	Österreich	Schweiz	
	Italien	Frankreich	Benelux	
	Andere Länder auf Anfrage			

* **Jahresbezug:** 25% Preisvorteil im Vergleich zum Einzelbezug. Der Jahresbezug kann nach Erhalt von zwei Studien spätestens am 31.12. im Jahr der letzten bezogenen Studie gekündigt werden. Preisänderungen werden seitens Interconnection Consulting bis spätestens 6 Wochen vor Ende des Jahres bekannt gegeben. Bei Nichtkündigung verlängert sich das Abonnement jeweils um ein weiteres Jahr.

** Paketpreis bereits rabattiert.

*** Beim Kauf über € 5.000,- (Netto) entfallen die Kosten für das Tableau Cockpit, sowie bei jeder Bestellung eines Jahresbezuges für mehr als 2 Länder oder Regionen. Für alle anderen Optionen ist der Preis für das Tableau Cockpit € 500,-.

Der Kauf von mindestens 2 Ländern möglich.

"IC is a permanent partner of ours and provides helpful data for decisions."

Herr Bernd Blümmers

General Manager, Saint-Gobain Solar Systems Central Europe



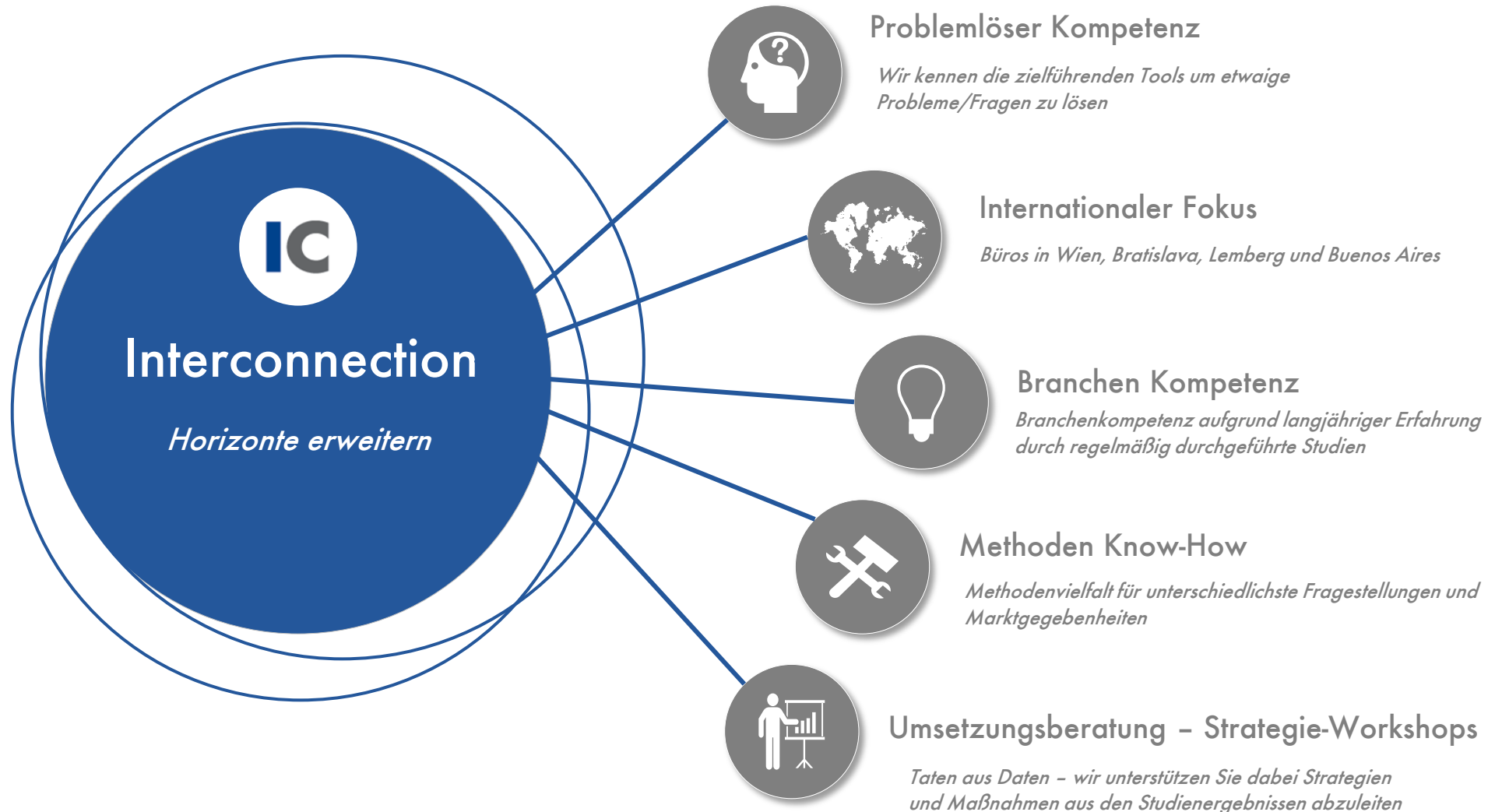



Bei weiteren Fragen stehen wir Ihnen
jederzeit gerne zur Verfügung!

Interconnection Consulting

Dostojevského Rad 11, SK- 811 09 Bratislava

Julia Tarasenko – Marktanalyst

Tel +43 1 375 00 15 17

Fax: +43 1 5854623 30

tarasenko@interconnectionconsulting.com

Jan Hudak – Managing Director

Tel: +43 1 375 00 15 12

Fax: +43 1 5854623 30

hudak@interconnectionconsulting.com

Interconnection Consulting
Vienna • Oberstdorf • Lviv • Bratislava • Buenos Aires

www.interconnectionconsulting.com



IC
we show you the way

Gemäß dem Angebot bestellen wir die aktuelle Ausgabe IC Market Forecast® Abdichtungen von Bauwerksfugen im Hochbau in Europa 2020

(Bitte drucken Sie das Bestellformular aus und markieren Sie die gewünschten Produkte)

Bitte wählen Sie aus den verfügbaren Ländern

Österreich

Frankreich

Benelux

Deutschland

Italien

Schweiz

Jahresbezug* EUR 2.450.- / Land

Einzelbezug EUR 3.063.- / Land

	Einmalbezug	Jahresbezug*
25% Preisvorteil		✓
IC Cockpits - Online Dashboard Lösung	✓	✓
Volle Flexibilität - Im Rahmen der Summe des Jahresbezugs, können verfügbare Länder ohne Mehrkosten getauscht werden		✓
Kostenlose Webconference mit dem Analysten		✓

Rechnungsadresse: (Bitte geben Sie die Daten vollständig)	Lieferadresse: (auszufüllen, bei Abweichung von Rechnungsadresse)
Firma: _____	Firma: _____
Name: _____	Name: _____
Straße: _____	Straße: _____
PLZ u. Ort: _____	PLZ u. Ort: _____
Land: _____	Land: _____
UID Nr: _____	
E-Mail: _____	E-Mail: _____

Datum	Name des Bestellers	Unterschrift
-------	---------------------	--------------

* Jahresbezug:

Der Preis ist der Einzelpreis pro Ausgabe, bei mind. zweimaligem Bezug der Studie (Bestelljahr und Folgejahr). Der Jahresbezug kann nach Erhalt von zwei Editionen der Studie spätestens am 31.12. im Jahr der letzten bezogenen Studie gekündigt werden. Bei Nichtkündigung verlängert sich der Jahresbezug jeweils um ein weiteres Jahr. Preisänderungen werden seitens Interconnection Consulting bis spätestens 6 Wochen vor Ende des Jahres bekannt gegeben.

Beim Kauf über € 5.000,- (Netto) entfallen die Kosten für das Tableau Cockpit, sowie bei jeder Bestellung eines Jahresbezuges für mehr als 2 Länder oder Regionen. Für alle anderen Optionen ist der Preis für das Tableau Cockpit € 500,-.

Zahlungskonditionen

Zahlbar nach Erhalt der Rechnung ohne Abzug oder mit Kreditkarte bzw. PayPal. Es gilt österreichisches Recht mit Gerichtsstand Wien. Für das Werk nehmen wir urheberrechtlichen Schutz in Anspruch. Die Weitergabe an Dritte, Vervielfältigung, Veröffentlichung oder Bearbeitung ist auch auszugsweise nicht gestattet. Im Falle der Zuwiderhandlung verpflichtet sich das bestellende Unternehmen bzw. die bestellenden Personen zur Zahlung einer Vertragsstrafe von einhunderttausend Euro im Einzelfall. Preise: Bei Lieferung innerhalb Österreichs zzgl. 20% Umsatzsteuer.

Interconnection erhält das Recht, den Kunden bis auf Widerruf mit Logo als Referenz zu führen.

Rabattstaffel

ab einem Kaufpreis von 6.000,- EUR	10%
ab einem Kaufpreis von 11.000,- EUR	20%
ab einem Kaufpreis von 17.000,- EUR	30%
ab einem Kaufpreis von 21.000,- EUR	40%